

ИНСТРУКЦИЯ ПО СБОРКЕ И ЭКСПЛУАТАЦИИ КРОВАТИ

Комплектация кровати	Количество, шт.
1. Спинка задняя	1
2. Спинка передняя	1
3. Царга правая	1
4. Царга левая	1
5. Эксцентрик	8
6. Шток эксцентрика	8
7. Саморезы 3,5x35	10
8. Заглушка	4



Рис.1 Сборка кровати



Рис.2 Стяжка эксцентриком

3. В процессе эксплуатации мебели возможно ослабление крепежной фурнитуры. При необходимости, следует подтянуть эксцентрики и саморезы.

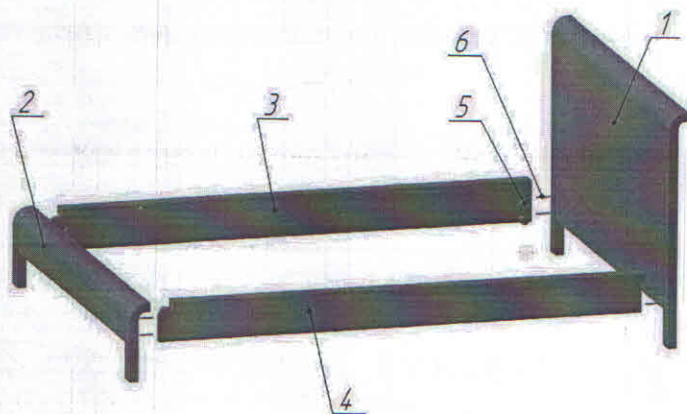
Порядок сборки кровати

1. Ввернуть штоки эксцентриков 6 в спинки 1 и 2.
2. Вложить эксцентрики 5 в отверстия в царгах 3 и 4 таким образом, чтобы стрелка на эксцентриках указывала в направлении штоков 6 (см. рис 2).
3. Вплотную состыковать царги 3 и 4 со спинкой 1, пропустив штоки эксцентриков 6 через соответствующие отверстия в царгах. С помощью шестигранного ключа повернуть эксцентрики по часовой стрелке и поджать до получения плотного соединения. **Внимание: не прилагайте чрезмерное усилие при затяжке эксцентрика.**
4. Аналогично прикрепить царги 3 и 4 к спинке 2 кровати.
5. Закрыть отверстия под эксцентрики 5 заглушками 8.
6. Собрать подкроватный ящик с механизмом подъема (см. инструкцию по сборке).
7. С помощью саморезов 3,5x35 (в случае, если передняя стенка ящика поз.4 (см. инструкцию по сборке ящика) – фанера, использовать для этой стенки саморезы 3,5x20) закрепить ящик на царгах и спинках кровати.

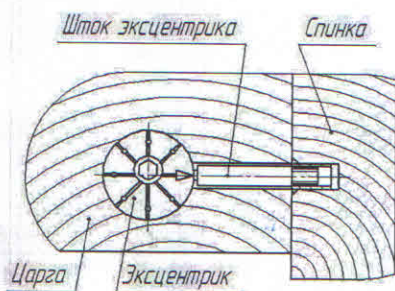
Рекомендации по уходу и эксплуатации

1. Мебель рекомендуется эксплуатировать в сухих, проветриваемых помещениях с температурой воздуха не ниже +2 градуса цельсия и относительной влажностью воздуха 45-70%.
2. Не допускается использовать в качестве чистящих средств соду, растворители и средства, содержащие абразивные материалы.

ИНСТРУКЦИЯ ПО СБОРКЕ ПОДКРОВАТНОГО ЯЩИКА С МЕХАНИЗМОМ ПОДЪЕМА

Комплектация кровати		Количество, шт.
1.	Стенка правая	1
2.	Спинка левая	1
3.	Стенка задняя	1
4.	Стенка передняя	1
5.	Стенка средняя	1
6.	Дно (ДВП)	2
7.	Ортопедическое основание	1
8.	Механизм подъема левый	1
9.	Механизм подъема правый	1
10.	Газовый лифт	2
11.	Уголок металлический	12
12.	Болт М6	8
13.	Шайба М6	10
14.	Гайка М6	2
15.	Винт М6 с потайной головкой	32
	Болт М6*50	2
	Саморез по металлу 3,5*16	6

Рекомендации по уходу и эксплуатации

1. Мебель рекомендуется эксплуатировать в сухих, проветриваемых помещениях с температурой воздуха не ниже +2 градуса цельсия и относительной влажностью воздуха 45-70%.
2. Не допускается использовать в качестве чистящих средств соду, растворители и средства, содержащие абразивные материалы.
3. В процессе эксплуатации мебели возможно ослабление крепежной фурнитуры. При необходимости, следует подтянуть саморезы.

Порядок сборки ящика с механизмом подъема

1. Рекомендуется собирать ящик внутри кровати. С помощью металлических уголков поз.11 и винтов М6 поз.12 скрепить стенку правую поз.1, стенку левую поз.2, стенку заднюю поз.3, стенку переднюю поз.4 и стенку среднюю поз.5.
2. Дно ДВП поз.6 положить на опорные планки стенок ящика.
3. С помощью болтов М8 поз.13 и гаек М8 поз.10. (саморезов 3,5x20) закрепить правый поз.9 и левый поз.8 механизмы подъема с правой и левой стороны ортопедического основания поз.7.
4. Положить ортопедическое основание с механизмами подъема сверху на ящик и закрепить всю конструкцию на стенках ящика с помощью винтов М6 поз.12.
5. Приподнять ортопедическое основание до совмещения шпилек механизмов подъема с установочными отверстиями лифтов поз.10. Закрепить лифты с помощью гаек М8 поз.14.

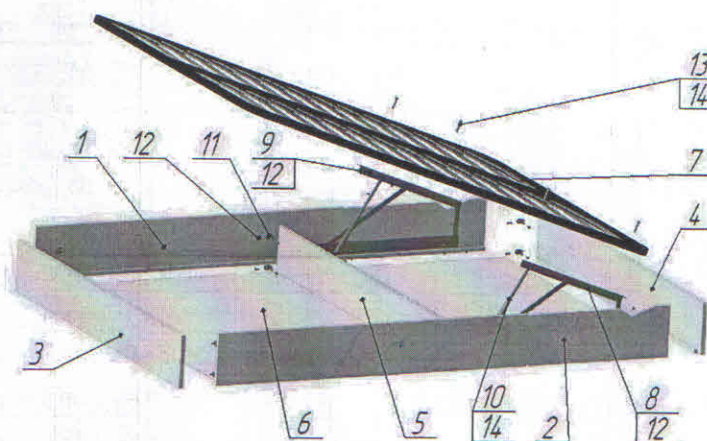

Рис.1 Сборка ящика с подъемным механизмом